

*titanium*

TITANIUM  
**TIG**  
SUPERIOR CONSTRUCTION TECHNIQUE  
www.titanium-tig.com

チタン製車いす総合カタログ  
Vol.07

TITANIUM  
**TIG**  
SUPERIOR CONSTRUCTION TECHNIQUE  
www.titanium-tig.com

TITANIUM WHEELCHAIR LINEUP CATALOG

チタン。無限の可能性と共に。



チタン専門 株式会社 ティグ

〒578-0905 大阪府東大阪市川田4-1-32  
Website <http://www.titanium-tig.com>

TEL 072-965-0598 FAX 072-965-1285  
E-mail [mailadm@titanium-tig.com](mailto:mailadm@titanium-tig.com)

ショールーム 有限会社 チタニア

〒578-0903 大阪府東大阪市今米2-2-57

TEL 072-965-2227 FAX 072-966-5011

■掲載商品及び価格等の記載内容は、2016年10月1日現在のものです。  
■本商品は予告なしに仕様・外観・価格等を変更あるいは、生産中止となる場合もありますので、あらかじめご了承ください。  
■掲載写真は印刷の関係で、現品のイメージが若干異なる場合がありますので、ご了承ください。

WC2016-10

# 新時代 チタンでの挑戦。

カーボン、アルミ、スチール… 現在車椅子の世界には様々な素材がありますが、私達は信念を揺がす事なく、常にチタンで過去・現在・そして未来へと挑戦し続けてきました。一つの素材を知り、素材を活かす技術への向上とモノづくりに対しての『プライド』は我々が送り出す全製品の見えない付属品です。

## Line up

### regular collection

- TEKISUN..... 8
- Cloight..... 12
- TITAN R plus..... 16
- ZEN..... 20
- BUZZ..... 24
- TITAN R..... 26
- neuron..... 30

### SPORTS collection

- ATOMIC..... 32

# チタンの特徴について。

ティグがチタンをデザインする 5つのポイントをご紹介します。

1

## 軽い

### なぜ車椅子にチタンを

チタンは「軽い」でよく知られています。他にも軽い金属はありますが飛行機や時計など軽量化と強度を必要とする分野にチタンは必須の金属とされています。

なぜチタンなのかにはたくさん理由と複合的な要素がありますが最大の理由は「軽い」と「強い」が両立されているということです。

これは車椅子にとってもっとも必要とされる要素の一つです。チタンは車椅子に最適な金属と言えるでしょう。

### 軽さ＝自由度

車椅子において軽さはそのまま操作性に直結します。旋回、直進、後退など、どの動作においても軽いことは軽快さと操作性を向上させます。

進むためのエネルギーを効率的に使える理想的な金属です。力の弱い方や女性に最適なものと言えます。

さらにスポーツ車においてはその軽さがスピードと旋回性を最大限に発揮します。

### サポートのしやすさ

日々のサポートにおいてもチタンはとても有利性があります。日々の移動や持ち上げる動作において、軽いということは、本人のみならず介助者の負担も大幅に軽減します。

2

## 強い

### 高い耐久性を実現する

チタンの強さは高い耐久性と安全性を実現します。飛行機や深海艇など高い耐久性と安全性を必要とされる分野で必須とされる金属です。その能力は車椅子に最適といえるものです。

### チタンの強さは？

チタンの比強度。比強度が高ければ同じ質量で、より強い強度があるということになります。

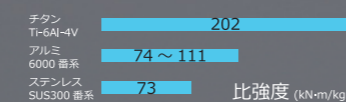

### スポーツに

コンタクトプレイに強く、すばやく旋回するとき強い剛性が発揮されます。よりアクティブなプレイを可能とします。

3

## 錆びない

### メンテナンスが楽に

金属は錆びると、そこから浸食がすすみ、強度が落ちたり、最後には穴が開くなどの症状が現れます。表面ではなく内側に腐食があると気づくことさえ難しく、安全性に大きな問題を引き起こします。

その点、チタンの耐食性は安全性と耐久性に大きな効果を発揮します。チタンは日々のメンテナンスが大きく軽減され、時間もコストも軽減できます。

### より自由な ライフスタイルを！

錆びないということはスポーツはもちろんライフスタイルにも選択肢が広がります。

錆びないから汗も水も気にせずにもっと自由に楽しく様々な事にチャレンジできます。

4

## アレルギー フリー

### 人体にやさしい金属

人工骨にも使用されるチタン。人体の中にも使用される事からその安全性はとても高いといえます。

### アレルギーにお困りの方

金属アレルギーでお困りの方年齢の低い方にとってチタンは最も安全な金属です。ティグの車椅子が一番よく手に触れるハンドリムもチタン製ですのでご安心ください。

5

## 環境性

### 環境負荷が少ない

チタンは塗装やアルマイト処理を必要とせず、そのまま使用できるというメリットがあります。多くの金属が表面処理を必要とし、その過程で大量の水や酸を使用します。チタンはキズがつくたびに錆びを防止する処理を必要としません。環境にもコスト面にもやさしい金属です。

### 技術と設計力が不可欠

塗装やアルマイト処理などの表面処理を必要としないということは、チタンの素材のみでの勝負になります。溶接部における精度、設計やデザインにごまかしのきかない部分が多く難しい金属と言えます。

ティグの技術はそれを克服しチタンの可能性を広げていきます。

# ティグの仕事とコンセプト

## QUALITY ティグの一貫生産の品質

ティグは設計から製造まで国内一貫生産で行うことでティグの品質を維持しています。チタンのみならず様々な金属特性を熟知し、研究開発を基に設計を行い、熟練した製造スタッフによる製造を行っています。加工が難しいとされるチタンをティグ品質として提供し続けます。

## DESIGN 可能性をデザインし、未来を創る

加工が困難とされるチタンですが、ティグが培ってきた技術と知恵を用いて自在に設計・デザインを行っています。ティグは不可能を可能に、可能性をカタチに作り変える技術と知恵に磨きをかけていきます。そして決して諦めずに未来を創り上げていきます。

## OPERATION 無限の未来を作り上げる

ティグはチタンの持つ無限の可能性を用い、よりよい未来を築き上げていくことを使命として活動しています。環境を守るために、ティグのチタン製品は様々な分野で活躍しています。エネルギー効率を飛躍的に向上させたり、日々の生活をより充実させることを常に考えています。

## POSSIBILITY 無限の可能性をカタチにする

ティグの可能性、チタンの可能性、共に無限の未来を実現していきます。可能性をカタチに、実現性をデザインし、チタンで様々な問題を解決していきます。

# ティグの特許技術

## 特許 No.1 ハンドリム：3D加工技術

### 3D 立体加工

ティグは強度を落とさず、軽量化し、素材の直径を大きくできるエンボス加工を開発。従来ではありえない素材加工を実現しました。

### 強度を落とさず軽量化

3D 立体加工が素材の肉厚より直径を大きくします。3D 立体加工が通常より強度を高め、軽量化できるティグのみの特許技術です。ハンドリムは力を伝えるファーストコンタクト、この加工技術が理想的なグリップとエネルギーを生み出します。

特許第 3732068 号

## 特許 No.2 シングルアームフレーム

### 振動吸収

上メインフレームとキャスターケースの片持ち構造が、サスペンションとして働き路面からの振動を吸収し、身体へのストレスを軽減します。

特許第 3732068 号

## 特許 No.3 モジュールパッケージシステム

### 分割構造及び調整機能。

分割式フレーム構造。主にスポーツ車に使用されているこの技術は弊社が世の中で初めて開発した機能です。ユーザーの細かな希望に答えられ、理想のポジションを見つけ出す事が可能です。

特許第 2716402 号

特許第 3373628 号

# TEKISUN テキスン

基本価格 220,000円～(非課税)  
※ハイバック 260,000円～(非課税)

折り畳み車  
モジュラータイプ  
キャンバー 3°  
フレームハイサイズ  
φ25.4

タイタンモジュラーのDNAを受け継ぎ、ティグオリジナルのモジュラー機能がさらに充実。あらゆる姿勢のニーズに対応するため、各個人の身体にあったAdjustability (適合性) を追求

※背高さのバリエーション(420～460)が追加されました。  
「テキスン ハイバック仕様(Lフレームのみ)」

# 10.0 kg

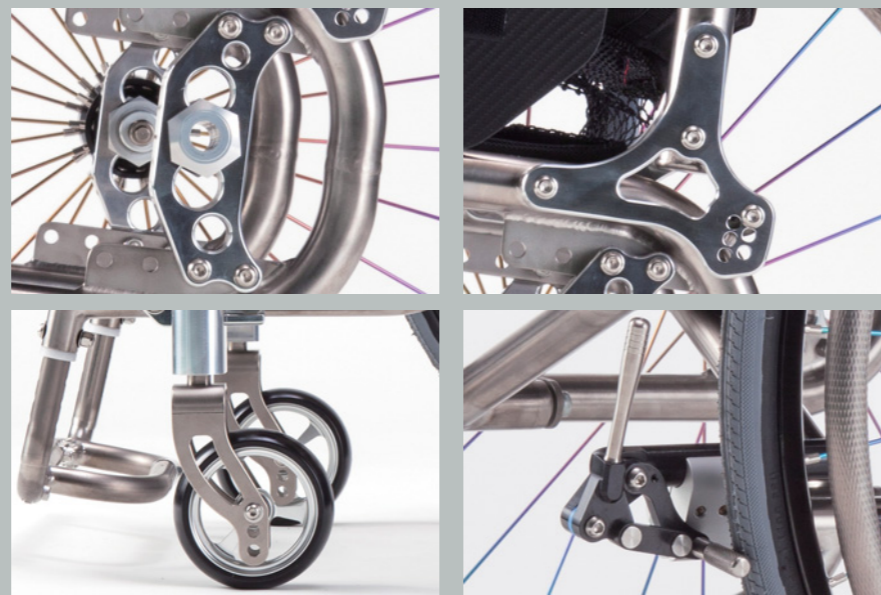

- ① 新型車軸調整パーツにより、前出しは0～70まで調整可能
- ② 背角度も座面に対して77.5度～90度まで調整可能
- ③ 5段階で調整機能付きキャスターケースを採用
- ④ 引き掛けブレーキを標準装備

①	②
③	④

### すべては「最適寸法」の実現のため、次世代型チタン製モジュラー車誕生

TEKISUN(テキスン)は様々な体格や障がいのレベルのユーザーに対応できる優れた調整機能を持つモジュラー車です。

また、一般的にモジュラー車は重量が重くなりがちですが、チタン製軽量車いすの長年の知識と経験を注ぎ込み、最小限の重量増に抑えました。



Side 1



Front

name: TEKISUN

framesize:M(480) L(530)  
weight:10.0kg  
TEKISUN has a lot of adjust functions to fit many wheelchair users with various disabilities.  
This brand new titanium modular wheelchair can suggest proper seating position to many customers.  
In fact, TEKISUN must be a best choice for the first wheelchair.

※1 各調整パーツは黒アルミ仕様になります。(写真はポリッシュ)  
※2 チタンレインボー車輪、固定式パイプアームレスト、背高さ調整式介助用押手、アルミワイドキャスターはオプションになります。  
※3 ログワッペンの色とデザインは写真と異なり変更されます。  
※4 側板は樹脂側板(無地)になります。(写真はカーボンラッピング)

# TEKISUN テキスン

TEKISUN

### 取付可能オプション

- 固定式パイプアームレスト●跳上げ式パイプアームレスト
- チタン板張りプレートステップ●跳上げ式パイプステップ
- 背高さ調整式介助用押手●アームレスト溶接固定
- アシストグリップ●アルミキャスター●チタンレインボースポーク●チタンブレーンスポーク●24インチカラータイヤ(ブラック・レッド)●スピナジーホイール●ハンドリムビニールコーティング●背シートマジックポケット追加・(大)に変更
- 背シートファスナーポケット追加・変更●転倒防止バー
- フレーム塗装○レッド○ダークブルー○イエロー○ブラック○ホワイト

基本仕様	
ハンドリム	チタンエンボス
後輪	24インチアルミリム
タイヤ	IRCエクセレーサー(グレー)
スポーク	φ2.0ステンレス
側板	可動式樹脂側板
ステップ	チタンジョイント
キャスターフォーク	チタンフォーク
キャスター	樹脂製4インチクリアキャスター
ブレーキ	引き掛けブレーキ
エックス	φ25.4シングルブレース
背シート	メッシュタイプ(黒)
背シートポケット	マジックポケット(右側1個)

TEKISUN			単位:mm
A	1 全長※	800	
	2 全高※	680	
	3 全幅※	554	
	4 折りたたみ幅	330	
B	1 前座高	①420・②440・③460	
	2 後座高	④360・⑤380・⑥400	
	3 フレームサイズ	M/480 L/530 ※ハイバックはLのみ	
	4 座幅	335・355・375・395・415 (20ピッチ)	
	5 座シート長	360・380	
C	1 背高さ	320～400 (20ピッチ) 背高さ調整棒付 ※420～460ハイバックのみ	
	2 背角度	座面77.5°～90° (2.5°ピッチ)	
	3 前出し	0・30・50・70	
	4 ステップ距離	M/340～415 L/345～420 (15ピッチ)	
D	1 キャスター径	3・4インチ	
	2 ハンドリム爪ピッチ	2・12・22	
	3 タイヤ径	25-540 (24インチ)	
	4 キャンバー角	0°・3°	
E	1 ブレーキレバー長	65・(85)	

※フレームサイズ:M/座幅335/前出し:50/背高さ:300/背角度:座面に90°/ステップ距離:340/キャスター径:4インチ/タイヤ径:25-540(24インチ)/キャンバー角0°/ハンドリム爪ピッチ:12の仕様を基に算出。オーダー内容によって数値が変化する場合がございしますので、ご注意ください。

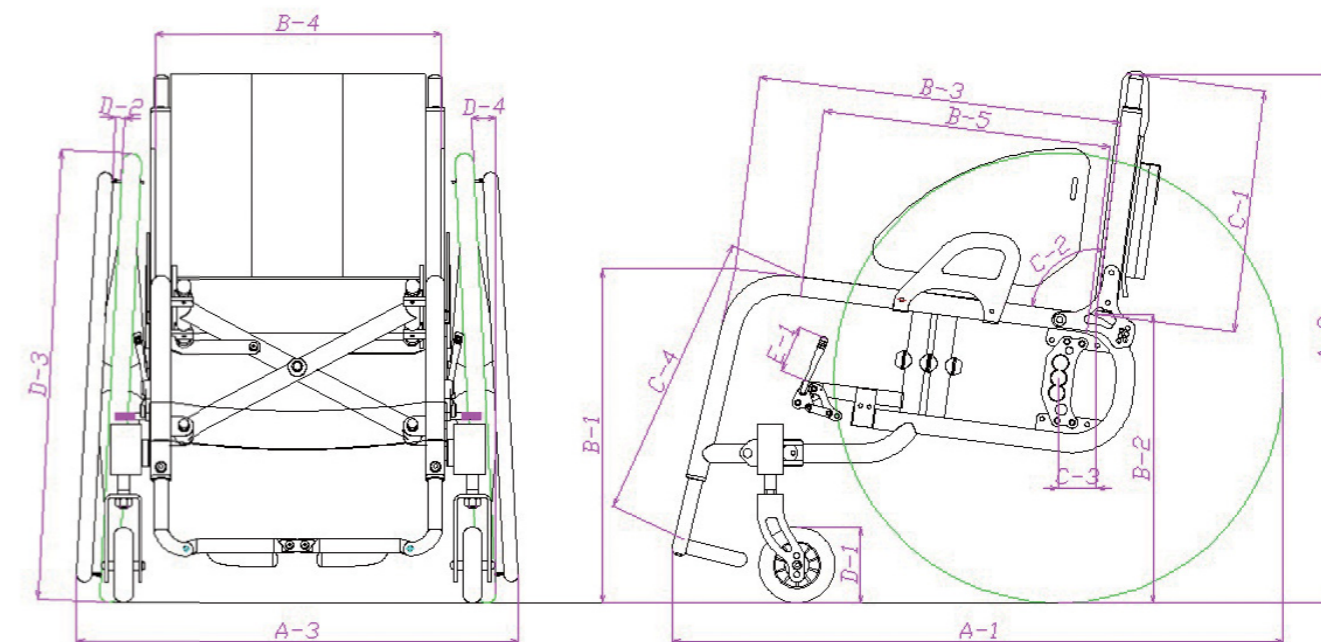

# オプションパーツ

## ハンドリム

エンボス、プレーン、ビニールコーティングの爪ピッチは2mm、12mm、22mmから選択できます。

			
<b>チタンエンボス</b> ◎ 表面の凹凸が滑り止めとなり雨天時・握力の弱い方でもグリップを損ないません。	<b>チタンオーバル</b> ◎ チタンパイプをオーバル断面に加工。手の形状にフィットしやすいため操作性も向上しストレスなく操作が可能です。 (爪ピッチは2mm、12mmのみ設定)	<b>チタンプレーン</b> + ¥ 14,000 軽さを追い求めたハンドリム。金属アレルギーに対しても有効です。	<b>ビニールコーティング</b> + ¥ 15,000 グリップ性能を向上し握力の低下した方でも、より確実なコントロールが可能となります。

## 車輪

			<ul style="list-style-type: none"> <li>● 24インチカラータイヤ (レッド) (ブラック) + ¥ 7,500</li> <li>● 24インチスピナジーホイール (タイプIII) + ¥ 110,000</li> <li>● 22インチステンレス車輪 + ¥ 20,000 ※ハンドリムはチタンエンボスのみ</li> </ul>
<b>チタンスポーク</b> チタン独自の陽極酸化発色加工。 ● レインボーは+ ¥ 9,000 ● プレーンは+ ¥ 14,500	<b>ステンレススポーク</b> ◎		

## 側板

			
<b>可動式樹脂側板</b> ◎ 側板は樹脂(無地)タイプ ※写真はカーボンラッピングしています。	<b>アームレスト溶接固定</b> + ¥ 30,000 ※背角度の調整不可 ※φ16つぶし加工(座幅-10mm) ※側板はプレーン ※チタンレインボー側板、カーボン側板はアームレスト溶接固定との併用が必要	<b>チタン(レインボー)</b> + ¥ 20,000 チタン独自の陽極酸化発色加工。塗装と比べてはるかに鮮やかな色が街中で輝きます。 ※写真はタイタンRとなります。	<b>カーボン(ブラック)</b> + ¥ 18,750 軽量性をさらに向上、カーボンファイバー独特の高級感も見逃せません。 ※写真はブラックとなります。

## ステップ

			
<b>ジョイントステップ</b> ◎ TiGのスタンダードステップ。座幅365mm時で約415gと軽さが自慢です。(取付ボルト・ナット含まず)	<b>プレートステップ</b> + ¥ 8,800 ステップ幅を大きく確保できます。	<b>跳ね上げ式パイプステップ</b> + ¥ 5,500 ステップ部を跳ね上げることでより乗降動作がよりスムーズになります。	<b>ステップ滑り止め(ラバー)</b> + ¥ 3,750

## キャスター

			
<b>クリアキャスター</b> ◎ (5インチの場合は樹脂キャスターになります)	<b>アルミキャスター</b> + ¥ 11,000 (5インチはオープン価格) アルミ削りだしの3本スポークが高級感を演出します。	<b>樹脂4インチワイドキャスター</b> + ¥ 9,000	<b>アルミ4インチワイドキャスター</b> + ¥ 17,000

## アームレスト

	
<b>固定式パイプアームレスト</b> + ¥ 20,000 厚手のスポンジが肘・前腕部をやさしくサポート。	<b>跳ね上げ式パイプアームレスト</b> + ¥ 20,000 後方へ大きく跳ね上げることで、スムーズなトランスを可能とします。また臀部の除圧により、褥瘡防止にも役立ちます。

## ブレーキ

	<b>引き掛けブレーキ</b> ◎ ブレーキ長:65mm[基本] 85mm[オプション] ※専用クランプ止めとなります。
---	---

## 押手

	
<b>背高さ調整式介助用押手</b> + ¥ 15,000 介助者の身長に最適な押手高さを実現。	<b>溶接押手取り付け</b> + ¥ 10,000 押手長さはL=50~100にて選択できます。
	<b>背角度プラス8度 背高さ調整式介助用押手</b> (背高さ360以上必要) + ¥ 20,000 介助用押手を後方へ8度後方へ曲げることで、背の当りを軽減できます。

## ポケット

	<b>【右】マジックポケット</b> ◎
	<b>【右】ファスナーポケット変更</b> + ¥ 5,000
	<b>【左右】ポケット追加(ポケット指定)</b> + ¥ 7,000~
	<b>【その他】マジックポケット(大)</b> + ¥ 7,000
	<b>【その他】背パイプカバー</b> + ¥ 1,000
	<b>【その他】レッグパイプカバー</b> + ¥ 4,000

◎マークが付いているのが、標準品となります。  
※本価格は新車購入時の価格です。単品購入価格とは異なります。※車種によってオプション内容が異なりますので、ご注意ください。



## キャスターフォーク

	<b>チタンフォーク</b> ◎ 1本当たりの重量が約150gと超軽量。(取付ボルト含まず)
---	---

## 転倒防止

	<b>転倒防止バー(TEKISUN専用)</b> + ¥ 30,000 折りたたみ収納式の転倒防止バー。
---	---

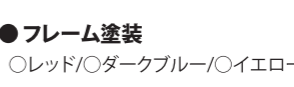
## その他

	<b>● フレーム塗装</b> ○レッド/○ダークブルー/○イエロー/○ブラック/○ホワイト + ¥ 40,000
	<b>● ワンタッチシャフトキャップ(チタン製)</b> + ¥ 6,000
	<b>● キャスターケースキャップ(チタン製)</b> + ¥ 6,000

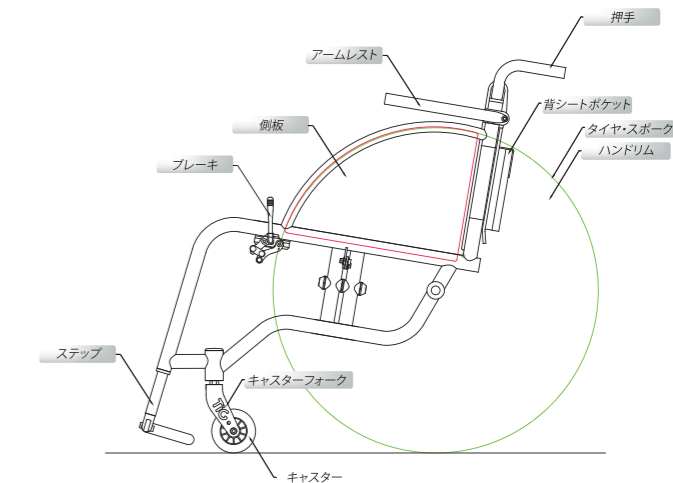

# Cloight

クライト

基本価格 315,000円～(非課税)

折り畳み車 [シングル]  
キャンバー 3°  
フレーム ハイサイズ φ28.8

全く新しいエクスフレームと車輪を同軸上に配置したその機構は折りたたみ車椅子でありながら固定車のような走行性と外観を両立する。パイプ構成を最小限に抑え、軽量化を実現した。

# 8.0 kg



- ①②今までにないエクス形状は固定車のような乗り心地と外観。
- ③細部にまでチタンパーツを使用。
- ④特許技術であるシングルアーム(片持ち構造)をさらに強化。ストレスの原因となる微細な振動をフレームで吸収します。

①	②
③	④



Back 1



Front

name:Cloight

flamesize: M(480) L(500)

weight: 8.0kg

Our new flagship Cloight embodies all the qualities high requirements and demands: precise handling, instant acceleration, long-ride comfort, hand-built quality, and personal customization.

# Cloight

クライト

## 取付可能オプション

- 固定式パイプアームレスト●チタン板張りプレートステップ●ステップ滑り止めラバー●アルミキャスター●チタンプレーンスポーク●24インチカラータイヤ(レッド)●スピナジーホイール●ハンドリムビニールコーティング●背シートマジックポケット追加・変更●背シートファスナーポケット追加・変更●カーボン側板orチタンカーボン側板orレインボー側板●カーボンホイール

※詳しくは次ページをご覧ください。

基本仕様	
ハンドリム	チタンエンボス
後輪	24インチアルミリム ワンタッチシャフトキャップ(チタン製)
タイヤ	IRCエクセレーサー(グレー)
スポーク	Φ2.3チタンレインボー
側板	Φ16アームレスト潰し外付 プレーン(タイヤRに沿う)
ステップ	チタンジョイント
キャスターフォーク	チタンフォーク キャスターケースキャップ(チタン製)
キャスター	樹脂製4インチクリアキャスター
ブレーキ	押し掛けブレーキ
エクス	Φ25.4シングルブレース (クライト特別仕様)
背シート	メッシュタイプ(黒)
背シートポケット	マジックポケット(右側1個)
座シート	折りたたみベルト

## Cloight

単位:mm

A	1	全長*	769
	2	全高*	698
	3	全幅*	554
	4	折りたたみ幅	360
B	1	前座高	440
	2	後座高	380
	3	フレームサイズ	M/480 L/500
	4	座幅	340・360・380 (20ピッチ)
	5	座シート長	360・380
C	1	背高さ	280~380 (20ピッチ)
	2	背角度	垂直0°(座面81°)・座面85°
	3	前出し	50・70
	4	ステップ距離	M/345~420 L/350~425 (15ピッチ)
D	1	キャスター径	3・4インチ
	2	ハンドリム爪ピッチ	2・12・22
	3	タイヤ径	25-540(24インチ)
	4	キャンバー角	0°・3°
E	1	ブレーキレバー長	65

※フレームサイズ:M/座幅:340/前出し:70/背高さ:320/背角度:85°/ステップ距離:425/キャスター径:4インチ/タイヤ径:25-540(24インチ)/キャンバー角:3°/ハンドリム爪ピッチ:12の仕様を基に算出。オーダー内容によって数値が変化する場合がございますので、ご注意ください。

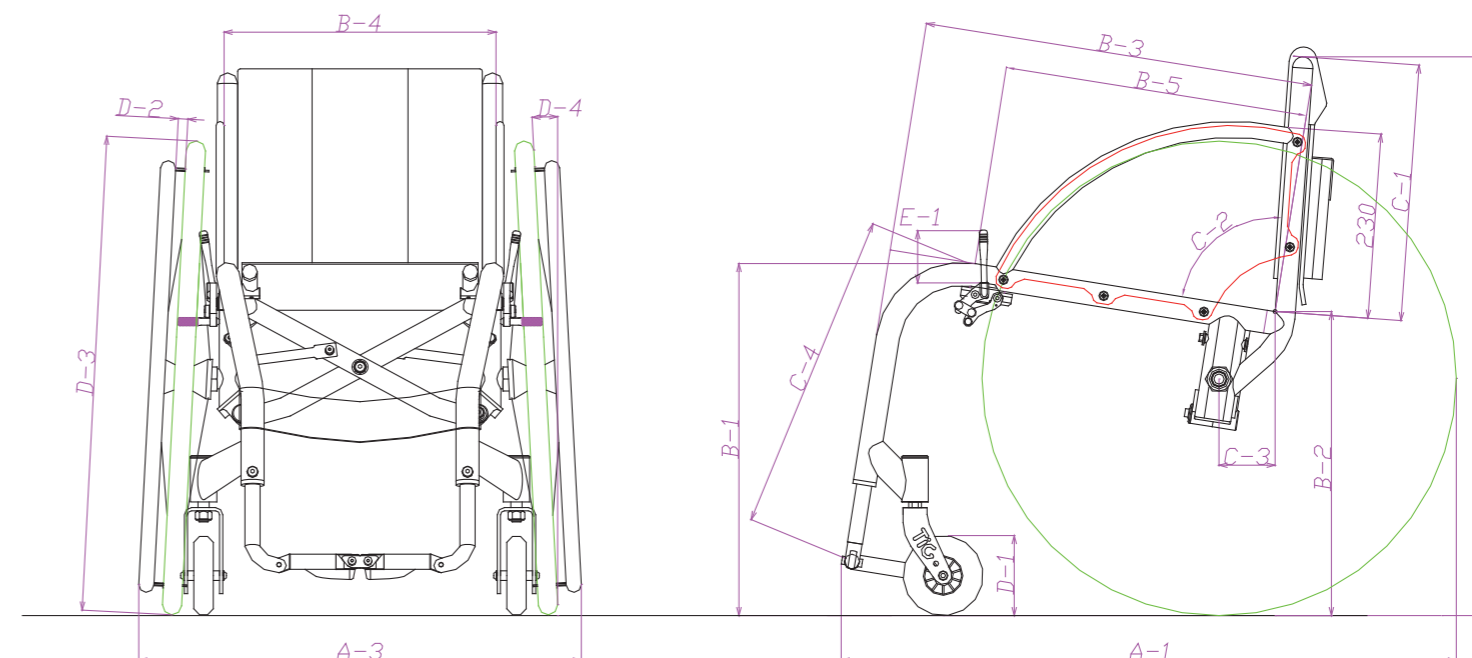

### Cloight Special ver.

- ※1 写真のチタンカーボン側板・カーボンホイール・タイヤ・溶接押手はオプションパーツとなります。
- ※2 ログワッパンの色とデザインは写真と異なり変更されます。
- ※3 カーボンホイールのステッカーのデザインは異なります。
- ※4 ホイールのニップルカラーはシルバーになります。(写真はゴールド)
- ※5 キャスターフォークは無地となります。(写真は刻印入り)

## オプションパーツ

### ハンドリム

エンボス、プレーン、ビニールコーティングの爪ピッチは2mm、12mm、22mmから選択できます。



**チタンエンボス** ◎  
表面の凹凸が滑り止めとなり雨天時・握力の弱い方でもグリップを損ないません。

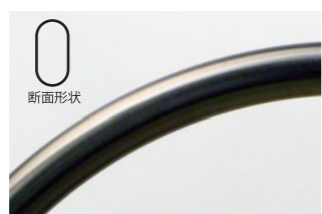

**チタンオーバル** ◎  
チタンパイプをオーバル断面に加工。手の形状にフィットしやすいため操作性も向上しストレスなく操作が可能です。(爪ピッチは2mm、12mmのみ設定)



**チタンプレーン** + ¥ 14,000  
軽さを追い求めたハンドリム。金属アレルギーに対して有効です。



**ビニールコーティング** + ¥ 15,000  
グリップ性能を向上し握力の低下した方でも、より確実なコントロールが可能となります。

### 車輪



**チタンスポーク** ◎  
チタン独自の陽極酸化発色加工。  
※プレーンは+ ¥ 5,500



レインボー プレーン



**ステンレススポーク**

- 24インチカラータイヤ (レッド) (ブラック) + ¥ 7,500
- 24インチスピナジーホイール (タイプIII) + ¥ 110,000
- カーボンホイール + ¥ 150,000

### 側板



**チタン(プレーン)◎**  
シックな色がお好みの方へ。淡く光るチタン色が映える。汗などが付着しても錆びることが有りません。  
※写真は02となります。



**チタン(レインボー)** + ¥ 20,000  
チタン独自の陽極酸化発色加工。塗装と比べてはるかに鮮やかな色が街中で輝きます。  
※写真はタイタンRとなります。



**カーボン (ブラック)** + ¥ 18,750  
軽量性をさらに向上。カーボンファイバー独特の高級感も見逃せません。  
※写真はブラックとなります。

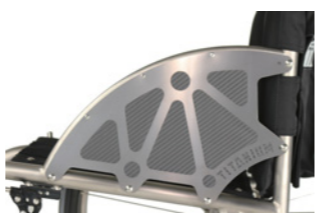

**チタンカーボン** + ¥ 40,000  
チタンとカーボンを融合させた新しい側板です。

### ステップ



**ジョイントステップ** ◎  
TiGのスタンダードステップ。座幅365mm時で約415gと軽さが自慢です。(取付ボルト・ナット含まず)



**プレートステップ** + ¥ 8,800  
ステップ幅を大きく確保できます。



**ステップ滑り止め(ラバー)** + ¥ 3,750  
ステップにゴムを取り付け、滑りを防止します。

※クライトには跳ね上げ式パイプステップは取り付けできません。

### キャスター

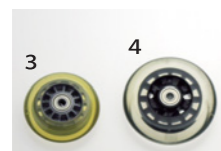

**クリアキャスター** ◎

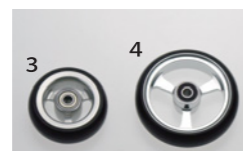

**アルミキャスター** + ¥ 11,000  
アルミ削りだしの3本スポークが高級感を演出します。



**樹脂4インチワイドキャスター** + ¥ 9,000  
**アルミ4インチワイドキャスター** + ¥ 17,000

### アームレスト



**固定式パイプアームレスト** + ¥ 20,000  
厚手のスポンジが肘・前腕部をやさしくサポート。

- ※1 クライトには跳ね上げ式パイプアームレストは取り付けできません。
- ※2 固定式パイプアームレスト装着には背高さ320以上が必要となります。

### ブレーキ



**押し掛けブレーキ** ◎

ブレーキ長: 65mm [基本]

### ポケット



- 【右】マジックポケット◎ + ¥ 5,000
- 【右】ファスナーポケット変更 + ¥ 5,000
- 【左右】ポケット追加(ポケット指定) + ¥ 7,000~
- 【その他】マジックポケット(大) + ¥ 7,000



- 【その他】背パイプカバー + ¥ 1,000
- 【その他】レッグパイプカバー + ¥ 4,000

背パイプカバー

### アシストグリップ

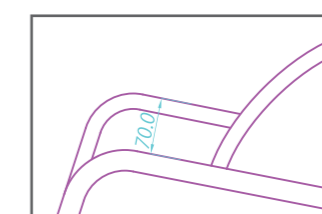

**L型** + ¥ 27,000  
乗降時の安全性を向上します。

### キャスターフォーク

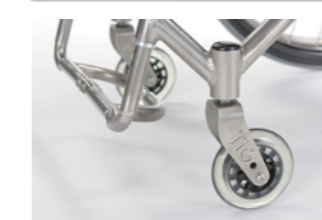

**チタンフォーク** ◎

1本当たりの重量が約150gと超軽量。(取付ボルト含まず)

※クライトにはフロッグレッグスは取り付けできません。

### 押手

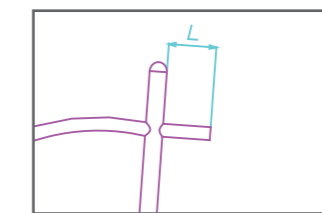

**溶接押手取り付け** + ¥ 10,000  
押手長さはL=50~100にて選択できます。

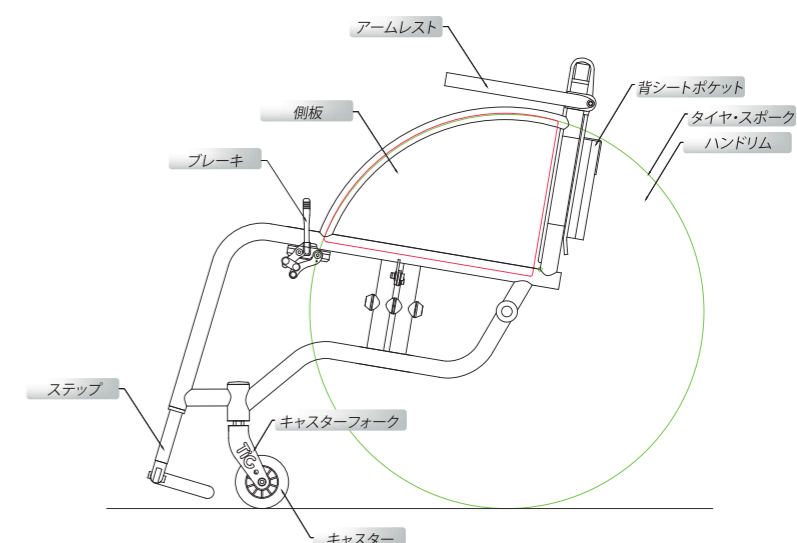

◎ マークが付いているのが、標準品となります。

※本価格は新車購入時の価格です。単品購入価格とは異なります。※車種によってオプション内容が異なりますので、ご注意ください。



# TITAN R plus

基本価格 247,000円～(非課税)

折り畳み車  
[シングル]

キャンパー  
3°

フレーム  
パイプサイズ  
φ25.4

ティグのロングセラーモデル「タイタンR」のエックスフレームを見直し、更なる強度と乗り心地の「タイタンRプラス」が誕生。多彩なオプションパーツをご用意し、最適な一台をご提供します。

# 8.5 kg



- ① フレーム形状を見直し、より軽量かつ高強度フレームに仕上げました。
- ② スタイリッシュなフレームパイプワーク。
- ③ ソケットの変更によりキャンパー0°と3°変更が可能。
- ④ 背高さ調整機能を追加。

①	②
③	④



Back 2

## name: TITAN R Plus

frame size: M(480) L(500)  
weight: 8.5kg

Titan R plus is not Titan R. New one has changed all constructs and frame work for parts. Now with an all-new super-cross brace shape, beyond your expectations. It will take you the same incredible ride feel and hand-built quality.

Front



# TITAN R plus

## 取付可能オプション

- フレームSサイズに変更 ● 固定式パイプアームレスト ● 跳上げ式パイプアームレスト ● チタン板張りプレートステップ ● 跳上げ式パイプステップ ● ステップ滑り止め(ラバー) ● 背高さ調整式介助用押手 ● アシストグリップ(L型) ● アームレストの位置変更 ● フロッグレッグス(ノーマルキャスト) ● アルミキャスト ● チタンレインボースポーク ● チタンプレンスポーク ● 24インチカラータイヤ(レッド) ● スピナジーホイール ● ハンドリムビニールコーティング ● 背シートマジックポケット追加・(大)に変更 ● 背シートファスナーポケット追加・変更 ● チタン側板レインボーク ● カーボン側板 ● フレーム塗装 ○ レッド ○ ダークブルー ○ イエロー ○ ブラック ○ ホワイト ● 転倒防止バー その他
- ※詳しくは次ページをご覧ください。

基本仕様	
ハンドリム	チタンエンボス
後輪	24インチアルミリム
タイヤ	IRCエクセレーサー(グレー)
スポーク	φ2.0ステンレス製
側板	φ16アームレスト外付 プレーン(タイヤRに沿う)
ステップ	チタンジョイント
キャストフォーク	チタンフォーク
キャスト	樹脂製4インチクリアキャスト
ブレーキ	押し掛けブレーキ
エックス	φ25.4シングルブレース
背シート	メッシュタイプ(黒)
背シートポケット	マジックポケット(右側1個)

TITAN R plus			単位:mm
A	1	全長*	830
	2	全高*	675
	3	全幅*	567
	4	折りたたみ幅	330
B	1	前座高	440
	2	後座高	380
	3	フレームサイズ	(S/460) M/480 L/500 (Sサイズはオプション)
	4	座幅	320~380 (20ピッチ)
	5	座シート長	360・380
C	1	背高さ	300~380 (20ピッチ) 背高さ調整棒付き
	2	背角度	座面85°・座面90°
	3	前出し	30・50・70
	4	ステップ距離	M/340~415 L/345~420 (15ピッチ)
D	1	キャスト径	3・4インチ
	2	ハンドリム爪ピッチ	2・12・22
	3	タイヤ径	25-540 (24インチ)
	4	キャンパー角	0°・3°
E	1	ブレーキレバー長	65・(85)

\*フレームサイズ:M/座幅:340/前出し:50/背高さ:320/背角度:90°/ステップ距離:415/キャスト径:4インチ/タイヤ径:25-540(24インチ)/キャンパー角:3°/ハンドリム爪ピッチ:12の仕様を基に算出。オーダー内容によって数値が変化する場合がございまして、ご注意ください。

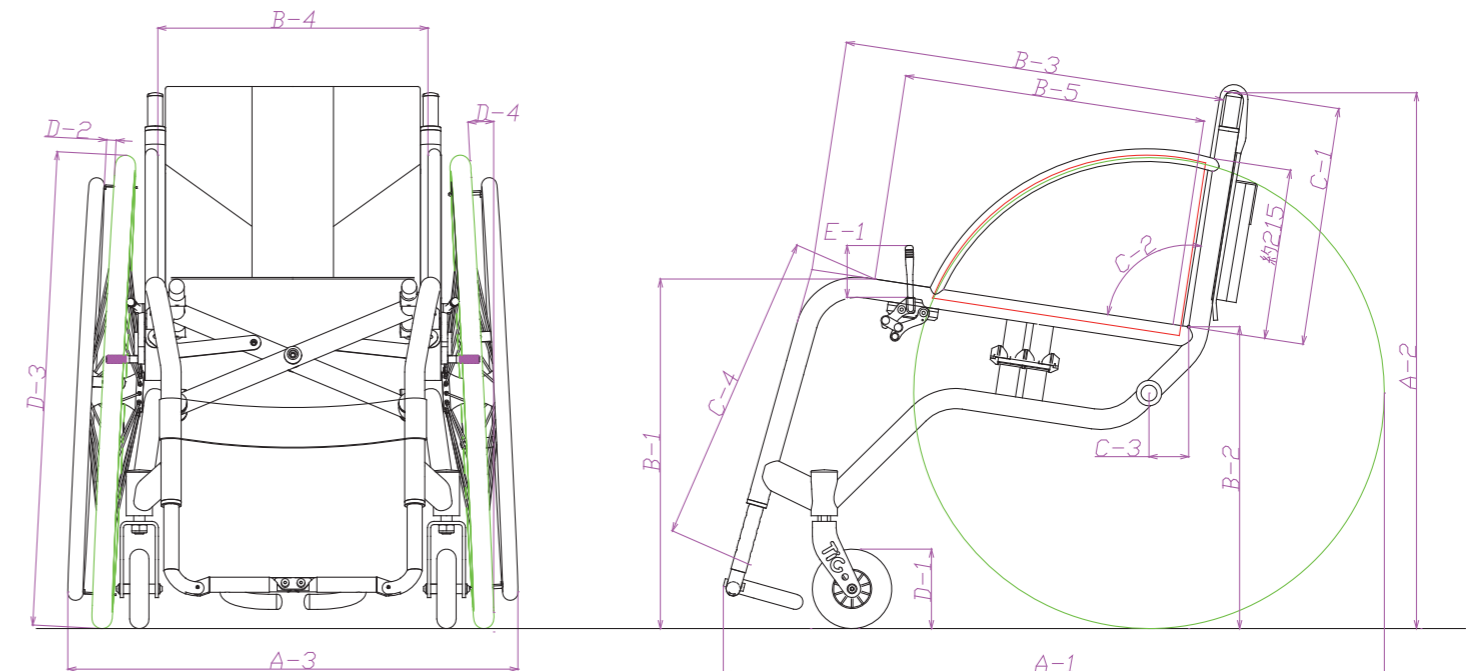

※1 チタンレインボースポーク・固定式パイプアームレストはオプションとなります。  
※2 キャスターフォークは無地となります。(写真は刻印入り)

## オプションパーツ

### ハンドリム

エンボス、プレーン、ビニールコーティングの爪ピッチは2mm、12mm、22mmから選択できます。

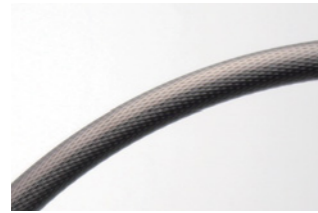

**チタンエンボス** ◎  
表面の凹凸が滑り止めとなり、雨天時・握力の弱い方でもグリップを損いません。



**チタンオーバル** ◎  
チタンパイプをオーバル断面に加工。手の形状にフィットしやすいため操作性も向上しストレスなく操作が可能です。(爪ピッチは2mm、12mmのみ設定)



**チタンプレーン** + ¥14,000  
軽さを追い求めたハンドリム。金属アレルギーに対しても有効です。



**ビニールコーティング** + ¥15,000  
グリップ性能を向上し握力の低下した方でも、より確実なコントロールが可能となります。

### 車輪



**チタンスポーク**  
チタン独自の陽極酸化発色加工。  
●レインボーは+ ¥9,000 ●プレーンは+ ¥14,500

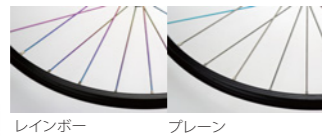

**ステンレススポーク** ◎

- 24インチカラータイヤ (レッド) (ブラック) + ¥7,500
- 24インチスピナジーホイール (タイプIII) + ¥110,000

### 側板



**チタン(レインボー)** + ¥20,000  
チタン独自の陽極酸化発色加工。塗装と比べてはるかに鮮やかな色が街中で輝きます。 ※写真はTitan Rとなります。



**チタン(プレーン)** ◎  
シックな色がお好みの方へ。淡く光るチタン色が映える。汗などが付着しても錆びることが有りません。 ※写真はOZとなります。



**カーボン(ブラック)** + ¥18,750  
軽量性をさらに向上。カーボンファイバー独特の高級感も見逃せません。 ※写真はブラックとなります。

### ステップ



**ジョイントステップ** ◎  
TiGのスタンダードステップ。座幅365mm時で約415gと軽さが自慢です。(取付ボルト・ナット含まず)



**プレートステップ** + ¥8,800  
ステップ幅を大きく確保できます。



**跳ね上げ式パイプステップ** + ¥5,500  
ステップ部を跳ね上げることで、乗降動作がよりスムーズになります。



**ステップ滑り止め(ラバー)** + ¥3,750  
ステップにゴムを取り付け滑りを防止します。

### キャスター

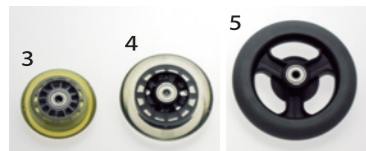

**クリアキャスター** ◎  
5インチはオープン価格  
TIG Co.,Ltd. | 18



**アルミキャスター**  
+ ¥11,000 (5インチはオープン価格)  
アルミ削りだしの3本スポークが高級感を演出します。



**樹脂4インチワイドキャスター** + ¥9,000  
**アルミ4インチワイドキャスター** + ¥17,000

### アームレスト



**固定式パイプアームレスト** + ¥20,000  
厚手のスポンジが肘・前腕部をやさしくサポート。  
※写真はBUZZとなります。



**跳ね上げ式パイプアームレスト** + ¥20,000  
後方へ大きく跳ね上げることで、スムーズなトランスを可能とします。また臀部の除圧により、褥瘡防止にも役立ちます。

### ブレーキ



**押し掛けブレーキ** ◎  
ブレーキ長:65mm [基本]  
85mm [オプション]



**引き掛けブレーキ** + ¥7,000  
ブレーキ長:65mm [基本]  
85mm [オプション]  
※専用クランプ止めとなります。

### 押手



**背高さ調整式介助用押手** + ¥15,000  
介助者の身長に最適な押手高さを実現。

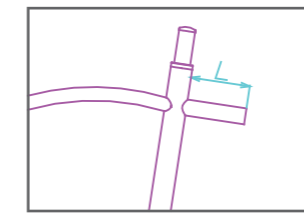

**溶接押手取り付け** + ¥10,000  
押手長さはL=50~100にて選択できます。

### 転倒防止



**転倒防止バー (タイタンRプラス専用)** + ¥30,000  
ティッピングバーとしてもご利用いただけます。  
※折りたたみ不可  
※前出し70には取付不可

### その他

- フレーム塗装  
○レッド/○ダークブルー/○イエロー/○ブラック/○ホワイト + ¥40,000
- フレームSサイズに変更 + ¥25,000
- ワンタッチシャフトキャップ (チタン製)  
※チタンスポーク車輪取り付け時 + ¥6,000
- キャスターケースキャップ (チタン製) + ¥6,000

◎ マークが付いているのが、標準品となります。

※本価格は新車購入時の価格です。単品購入価格とは異なります。※車種によってオプション内容が異なりますので、ご注意ください。

### アシストグリップ

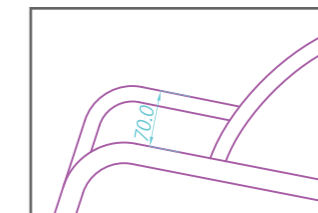

**L型** + ¥27,000  
乗降時の安全性を向上します。

### キャスターフォーク



**チタンフォーク** ◎  
1本当たりの重量が約150gと超軽量。(取付ボルト含まず)



**フロッグレグス (ミディアムシルバー)** + ¥35,000  
地面からの振動・衝撃を吸収するショックアブソーバーを内蔵。ユーザーの体への負担を大幅に軽減します。 ※写真はアルミキャスターを装着 (オプション)

### ポケット



- 【右】マジックポケット ◎ + ¥5,000
- 【右】ファスナーポケット変更 + ¥5,000
- 【左右】ポケット追加(ポケット指定) + ¥7,000~
- 【その他】マジックポケット(大) + ¥7,000
- 【その他】座シートファスナーポケット(右寄り) + ¥10,000
- 【その他】座シート折りたたみベルト + ¥3,750
- 【その他】背パイプカバー + ¥1,000
- 【その他】レッグパイプカバー + ¥4,000

### アームレストパイプ



**アームレストパイプの位置変更** + ¥20,000  
アームレストパイプの付け位置変更を行います。

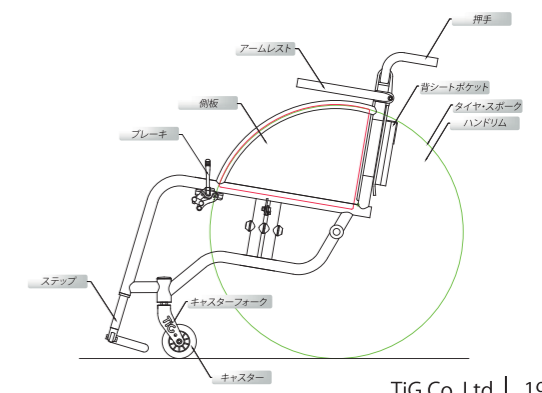

# NEW ZEN ゼン

基本価格 247,000円～(非課税)

折り畳み車 [シングル] モジュラータイプ  $\approx 3^\circ$  キャンバー フレームハイサイズ  $\phi 25.4$

モジュラー車ZEN.jpの後継機。モジュラー機構を最小限とし、軽量化と高い剛性を実現した調整式車椅子として最軽量9.0kgを実現。

# 9.0 kg



- ① ② 新モジュール機能前出し・後座高が簡単に調整出来るように。
- ③ エックスの全高を縮める事で、剛性を高めました。
- ④ キャスターも新形状に。より軽く、3段階調整も可能に。

①	②
③	④



Back **3**

**name:ZEN**  
framesize: M(480)・L(500)  
weight: 9.0kg  
Strong, light, and exhilarating without weighing down your life style. Our Modular Series are designed with the same meticulous attention to detail as our patent technology.

Front



※1 写真のチタンレインボー車輪、レインボー側板はオプションとなります。  
※2 ログワッペンの色とデザインは写真と異なり変更されます。

# NEW ZEN ゼン

## 基本仕様

ハンドリム	チタンエンボス
後輪	24インチアルミリム
タイヤ	IRCエクセレーサー(グレー)
スポーク	Φ2.0ステンレス
側板	Φ16アームレスト外付プレーン (タイヤRに沿う)
ステップ	チタンジョイント
キャスターフォーク	チタンフォーク
キャスター	樹脂製4インチクリアキャスター
ブレーキ	押し掛けブレーキ
エックス	Φ25.4シングルブレース
背シート	メッシュタイプ(黒)
背シートポケット	マジックポケット(右側1個)

## 取付可能オプション

●固定式パイプアームレスト●跳上げ式パイプアームレスト(ZEN専用)●チタン板張りプレートステップ●跳上げ式パイプステップ●背高さ調整式介助用押手●アシストグリップ(L型)●フロッグレッグス(ノーマルキャスター)●アルミキャスター●チタンレインボースポーク●チタンプレーンスポーク●24インチカラータイヤ(レッド)●スピナジーホイール●ハンドリムビニールコーティング●背シートマジックポケット追加・(大)に変更●背シートファスナーポケット追加・変更●チタン製側板レインボー●カーボン側板●転倒防止バー●フレーム塗装:○レッド○ダークブルー○イエロー○パールブラック○パールホワイト●その他

## ZEN

		単位:mm
A	1 全長*	818
	2 全高*	698
	3 全幅*	554
	4 折りたたみ幅	330
B	1 前座高	440 (4インチ②に取付の時)
	2 後座高	④360・⑤380・⑥400
	3 フレームサイズ	M/480 L/500
	4 座幅	320~380 (20ピッチ)
	5 座シート長	360・380
C	1 背高さ	300~380 (20ピッチ) 背高さ調整棒付
	2 背角度	座面88°
	3 前出し	30・50・70
	4 ステップ距離	M/350~410 L/360~420 (15ピッチ)
D	1 キャスター径	4・5インチ
	2 ハンドリム爪ピッチ	2・12・22
	3 タイヤ径	25-540 (24インチ)
	4 キャンバー角	0°・3°
E	1 ブレーキレバー長	65・(85)

\*フレームサイズ:M/座幅:340/前出し:50/背高さ:320/背角度:88°/ステップ距離:410/キャスター径:4インチ/タイヤ径:25-540(24インチ)/キャンバー角:3°/ハンドリム爪ピッチ:12の仕様を基に算出。オーダー内容によって数値が変化する場合がございますので、ご注意ください。

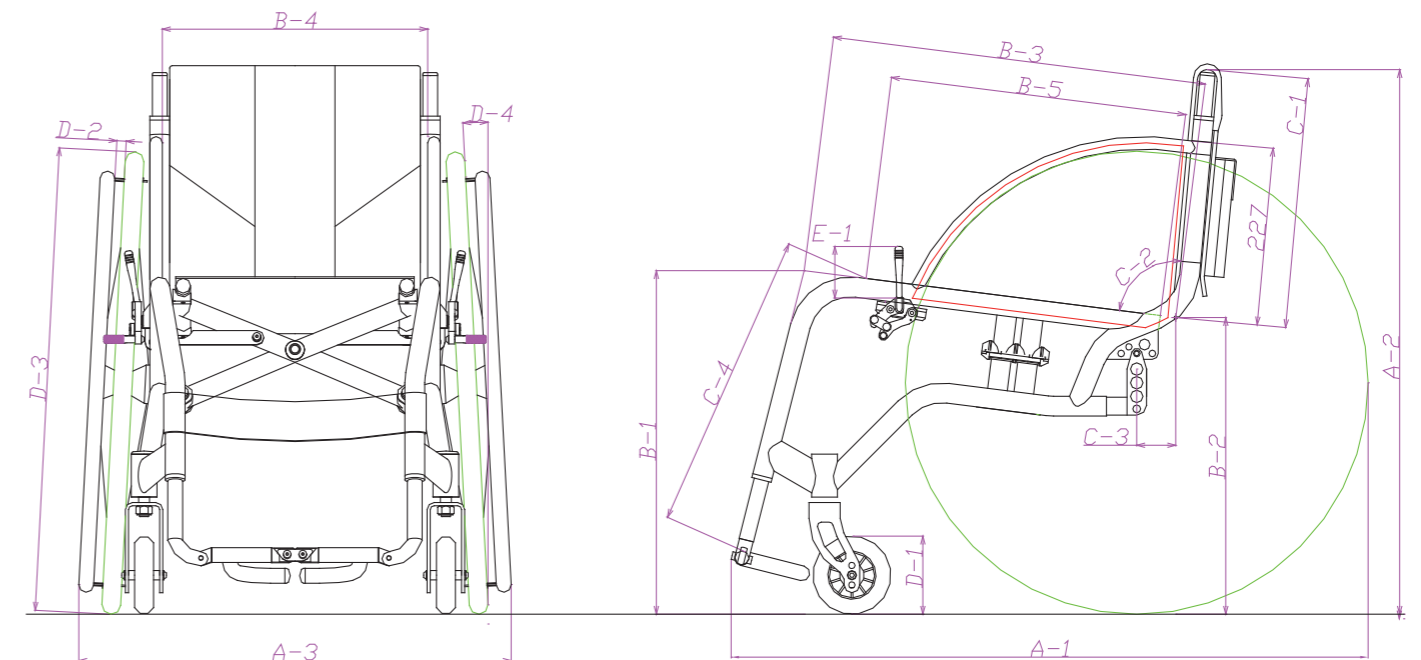

ZEN

## オプションパーツ

### ハンドリム

エンボス、ブレン、ビニールコーティングの爪ピッチは2mm、12mm、22mmから選択できます。

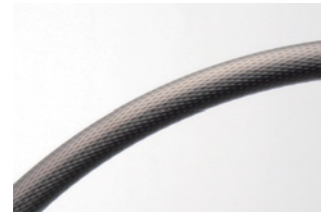

**チタンエンボス** ◎  
表面の凹凸が滑り止めとなり、雨天時・握力の弱い方でもグリップを損ないません。

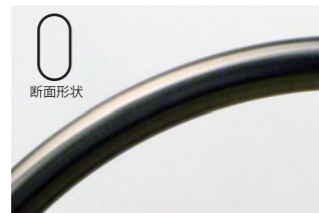

**チタンオーバル** ◎  
チタンパイプをオーバル断面に加工。手の形状にフィットしやすいため、操作性も向上しストレスなく操作が可能です。(爪ピッチは2mm、12mmのみ設定)



**チタンブレン** + ¥14,000  
軽さを追い求めたハンドリム。金属アレルギーに対しても有効です。



**ビニールコーティング** + ¥15,000  
グリップ性能を向上し握力の低下した方でも、より確実なコントロールが可能となります。

### 車輪



**チタンスポーク**  
チタン独自の陽極酸化発色加工。  
●レインボーは+ ¥9,000 ●ブレンは+ ¥14,500

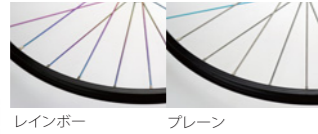

**ステンレススポーク** ◎

- 24インチカラータイヤ (レッド) (ブラック) + ¥7,500
- 24インチスピナジーホイール(タイプⅢ) + ¥110,000

### 側板



**チタン(レインボー)** + ¥20,000  
チタン独自の陽極酸化発色加工。塗装と比べてはるかに鮮やかな色が街中で輝きます。  
※写真はタイタンRとなります。



**チタン(ブレン)** ◎  
シックな色がお好みの方へ、淡く光るチタン色が映える。汗などが付着しても錆びることがありません。  
※写真はOZとなります。



**カーボン(ブラック)** + ¥18,750  
軽量をさらに向上、カーボンファイバー独特の高級感も見逃せません。  
※写真はブラックとなります。

### ステップ



**ジョイントステップ** ◎  
TiGのスタンダードステップ。座幅365mm時で約415gと軽さが自慢です。(取付ボルト・ナット含まず)



**プレートステップ** + ¥8,800  
ステップ幅を大きく確保できます。



**跳ね上げ式パイプステップ** + ¥5,500  
ステップ部を跳ね上げることで、乗降動作がよりスムーズになります。



**ステップ滑り止め(ラバー)** + ¥3,750

### キャスター

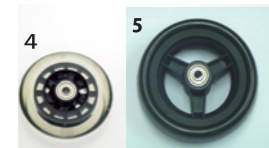

**クリアキャスター** ◎  
(5インチの場合は樹脂キャスターになります)  
TiG Co.,Ltd. | 22



**アルミキャスター**  
+ ¥11,000 (5インチはオープン価格)  
アルミ削りだしの3本スポークが高級感を演出します。



**樹脂4インチワイドキャスター** + ¥9,000  
**アルミ4インチワイドキャスター** + ¥17,000

### アームレスト



**固定式パイプアームレスト** + ¥20,000  
厚手のスポンジが肘・前腕部をやさしくサポート。



**跳ね上げ式パイプアームレスト** + ¥20,000  
後方へ大きく跳ね上げることで、スムーズなトランスを可能とします。また臀部の除圧により、褥瘡防止にも役立ちます。

### ブレーキ



**押し掛けブレーキ** ◎  
ブレーキ長: 65mm [基本]  
85mm [オプション]



**引き掛けブレーキ** + ¥7,000  
ブレーキ長: 65mm [基本]  
85mm [オプション]  
※専用クランプ止めとなります。

### 押手



**背高さ調整式介助用押手** + ¥15,000  
介助者の身長に最適な押手高さを実現。

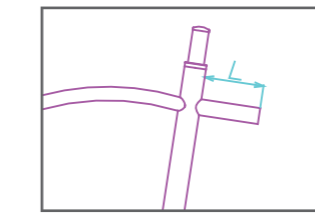

**溶接押手取り付け** + ¥10,000  
押手長さはL=50~100にて選択できます。

### ポケット



- 【右】マジックポケット ◎ + ¥40,000
- 【右】ファスナーポケット変更 + ¥5,000
- 【左右】ポケット追加(ポケット指定) + ¥7,000~
- 【その他】マジックポケット(大) + ¥7,000



- 【その他】背パイプカバー + ¥1,000
- 【その他】レッグパイプカバー + ¥4,000

◎ マークが付いているのが、標準品となります。

※本価格は新車購入時の価格です。単品購入価格とは異なります。※車種によってオプション内容が異なりますので、ご注意ください。

### アシストグリップ

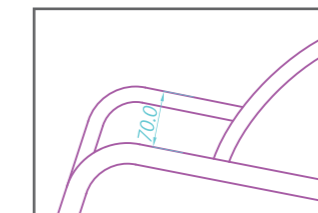

**L型** + ¥27,000  
乗降時の安全性を向上します。

### キャスターフォーク



**チタンフォーク** ◎  
1本当たりの重量が約150gと超軽量。(取付ボルト含まず)



**フロッグレッグス (ミディアム/シルバー)** + ¥35,000  
地面からの振動・衝撃を吸収するショックアブソーバーを内蔵。ユーザーの体への負担を大幅に軽減致します。ユーザーの体への負担を大幅に軽減致します。  
※写真はアルミキャスターを装着 (オプション)

### 転倒防止



**転倒防止バー (ZEN専用)** + ¥40,000  
折りたたみ収納式の転倒防止バー。

### その他

- フレーム塗装  
○レッド/○ダークブルー/○イエロー/○ブラック/○ホワイト + ¥40,000
- ワンタッチシャフトキャップ (チタン製) + ¥6,000
- キャスターケースキャップ (チタン製) + ¥6,000

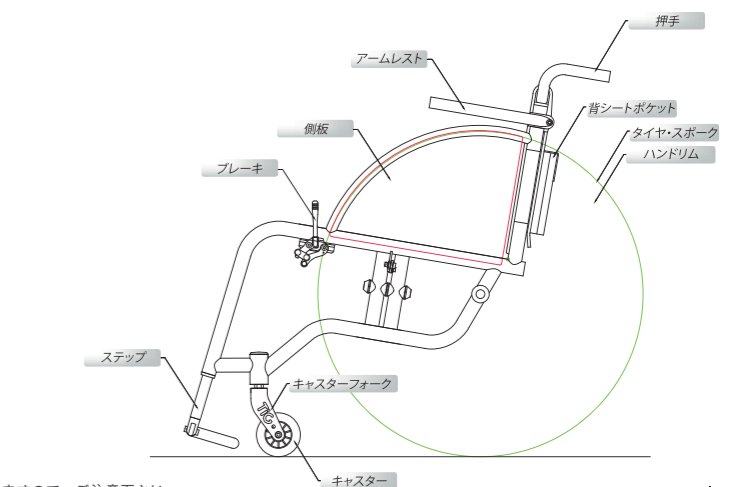

# BUZZ バズ

基本価格 265,000円～(非課税)

固定車  $\rightarrow$  キャンバー フレーム  
ハイブサイズ  $\phi$ 28.8

国内での固定車の先駆けとして第一線を走ってきたBUZZがこのたび新たに生まれ変わりました。より軽量を突き詰め溶接箇所を最低限に抑えながらも立体感のあるチタニウムフレームワークが爽やかな走りをサポートします。

# 7.2kg



- ①②メインフレームを直接繋げる事で車軸周りの強度は大幅アップ。
- ③シンプルと軽さを追求したモデル。
- ④特許技術であるシングルアーム(片持ち構造)をさらに強化。ストレスの原因となる微細な振動をフレームで吸収します。

①	②
③	④



Back: 4

name: New BUZZ

framesize: M(480)・L(500)

weight: 7.2kg

Completely redesigned for 2012, it's a world-class, lightweight, performance wheelchair with a confidence-inspiring demeanor, and all the contact points are chosen with mastery in mind.

Front

TIG Co.,Ltd. | 24



- ※1 写真のカーボン側板・固定式パイプアームレストはオプションとなります。
- ※2 ロゴフッペンの色とデザインは写真と異なり変更されます。
- ※3 キャスターフォークは無地となります。(写真は刻印入り)

# BUZZ バズ

## 基本仕様

ハンドリム	チタンエンボス
後輪	24インチアルミリム
タイヤ	IRCエクセレーサー(グレー)
スポーク	$\phi$ 2.3チタンレインボー
側板	$\phi$ 16アームレスト外付 プレーン(タイヤRに沿う)
ステップ	チタンパイプステップ
キャスターフォーク	チタンフォーク
キャスター	樹脂製4インチクリアキャスター
ブレーキ	押し掛けブレーキ
エックス	-----
背シート	メッシュタイプ(黒)
背シートポケット	マジックポケット(右側1個)

## 取付可能オプション

- 固定式パイプアームレスト●チタン板張りプレートステップ●背高さ調整式介助用押手●アームレスト位置変更●アルミキャスター●チタンプレーンスポーク●24インチカラータイヤ(レッド)●スピナジーホイール●ハンドリムビニールコーティング●背シートマジックポケット追加(大)に変更●背シートファスナーポケット追加・変更●チタン製側板レインボー●カーボン側板●チタン製側板レインボー●フレーム塗装:○レッド○ダークブルー○イエロー○ブラック○ホワイト●その他

※詳しくは次ページをご覧ください。

## BUZZ

単位:mm

A	1	全長*	787
	2	全高*	695
	3	全幅*	565
	4	折りたたみ幅	----
B	1	前座高	440
	2	後座高	380
	3	フレームサイズ	(S/460) M/480 L/500
	4	座幅	320~380(20ピッチ)
	5	座シート長	360・380
C	1	背高さ	280~380(20ピッチ)
	2	背角度	垂直0°・垂直3°・垂直5°・座面90°
	3	前出し	30・50・70
	4	ステップ距離	M/350~410 L/355~415(15ピッチ)
D	1	キャスター径	3・4インチ
	2	ハンドリム爪ピッチ	2・12・22
	3	タイヤ径	25-540(24インチ)
	4	キャンバー角	0°・3°
E	1	ブレーキレバー長	65・(85)

※フレームサイズ:M/座幅:340/前出し:50/背高さ:320/背角度:90°/ステップ距離:410/キャスター径:4インチ/タイヤ径:25-540(24インチ)/キャンバー角:3°/ハンドリム爪ピッチ:12の仕様を基に算出。オーダー内容によって数値が変化する場合がござりますので、ご注意ください。

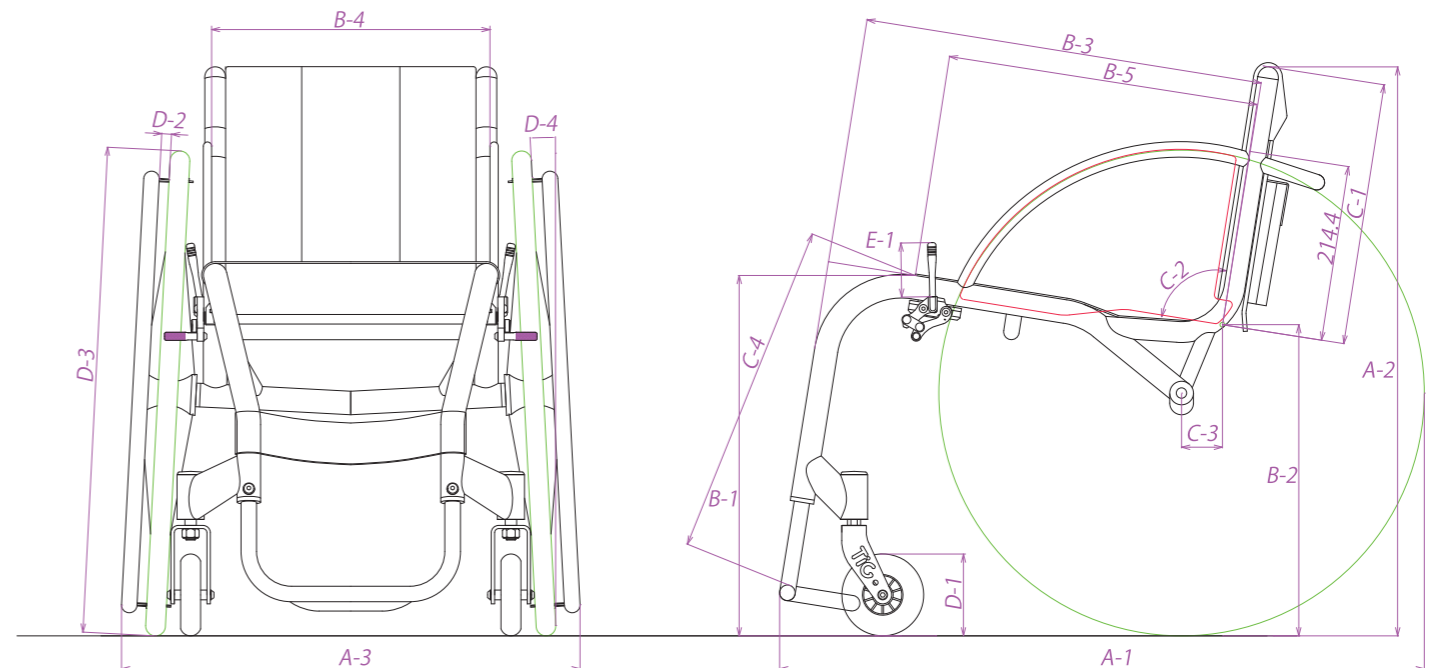

BUZZ

TIG Co.,Ltd. | 25

# TITAN R

タイタン・アール

基本価格 276,000円～(非課税)

折り畳み車 [シングル] full order 対応 キャンバー 3° フレームパイプサイズ φ25.4

超軽量8.4kg、チタン製日常用車椅子のロングベストセラー。直径25.4mmの大径チタンパイプの採用とベースパイプ・車軸パイプの一本化により、さらなる強度とシャープでスマートなフォルムまでも手に入れた、折りたたみタイプ車椅子です。

# 8.4kg



- ①メインフレームのシンプルなパイプ構成。
- ②内側に20mmオフセットさせた前絞りは折りたたみ時の幅を抑えます。
- ③オリジナルシングルブレースはチタンならではの軽さと剛性を確保します。
- ④ハンドリムはティグ定番のチタンエンボス(全車種共通)

①	②
③	④



Back 5

name: TITAN R

frame size: S(460) M(480) L(500)  
weight: 8.4kg  
Perfectly balanced suspension performance meets neutral and confident handling, for whatever life style of riding you're into. —there's a reason it's our best seller. This style is the refined of our Titanium wheelchair ultimately.

Front



- ※1 写真の固定式パイプアームレスト・レインボー側板はオプションとなります。
- ※2 ログワッペンの色とデザインは写真と異なり変更されます。
- ※3 キャスターフォークは無地となります。(写真は刻印入り)

# TITAN R

タイタン・アール

## 基本仕様

ハンドリム	チタンエンボス
後輪	24インチアルミリム
タイヤ	IRCエクセレーサー(グレー)
スポーク	φ2.3チタンレインボー
側板	プレーン(タイヤRに沿う)
ステップ	チタンジョイント
キャスターフォーク	チタンフォーク
キャスター	樹脂製3インチクリアキャスター
ブレーキ	押し掛けブレーキ
エックス	φ25.4シングルブレース
背シート	メッシュタイプ(黒)
背シートポケット	マジックポケット(右側一個)

## 取付可能オプション

●固定式パイプアームレスト●跳上げ式パイプアームレスト●チタン板張りプレートステップ●跳上げ式パイプステップ●ステップ滑り止め(ラバー)●背高さ調整式介助用押手●アシストグリップ(L型)●キャンバー0°●アームレストの位置変更●フロッグレッグス(ノーマルキャスター)●アルミキャスター●チタンプレーンスポーク●24インチカラータイヤ(レッド)●スピナジーホイール●ハンドリムビニールコーティング●背シートマジックポケット追加(大)に変更●背シートファスナーポケット追加・変更●チタン製側板レインボー●カーボン側板●フレーム塗装○レッド○ダークブルー○イエロー○ブラック○ホワイト●その他

※詳しくは次ページをご覧ください。

## TITAN R

単位:mm

A	1	全長※	837
	2	全高※	674
	3	全幅※	578
	4	折りたたみ幅	340
B	1	前座高	440
	2	後座高	360
	3	フレームサイズ	S/460 M/480 L/500
	4	座幅	325~385(20ピッチ)
	5	座シート長	360・380
C	1	背高さ	280~380(20ピッチ)
	2	背角度	垂直0°・垂直3°・座面90°
	3	前出し	30・50・70
	4	ステップ距離	S/330~405 M/340~415 L/350~425(15ピッチ)
D	1	キャスター径	3・4インチ
	2	ハンドリム爪ピッチ	2・12・22
	3	タイヤ径	25-540(24インチ)
	4	キャンバー角	0°・3°(0°はオプション)
E	1	ブレーキレバー長	65・(85)

※フレームサイズ:M/座幅:345/前出し:50/背高さ:320/背角度:90°/ステップ距離:415/キャスター径:3インチ/タイヤ径:25-540(24インチ)/キャンバー角:3°/ハンドリム爪ピッチ:12の仕様を基に算出。オーダー内容によって数値が変化する場合がございまして、ご注意ください。

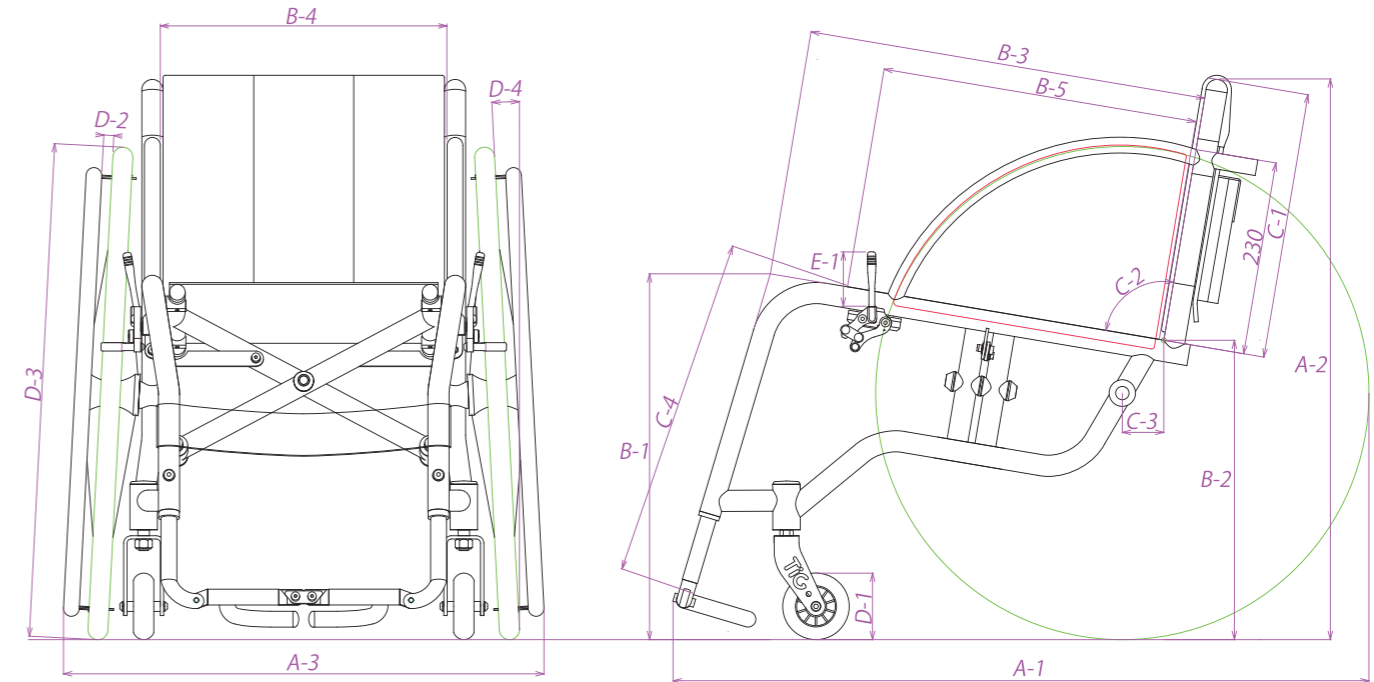

## オプションパーツ

### ハンドリム

エンボス、ブレン、ビニールコーティングの爪ピッチは2mm、12mm、22mmから選択できます。



**チタンエンボス** ◎  
表面の凹凸が滑り止めとなり、雨天時・握力の弱い方でもグリップを損ないません。

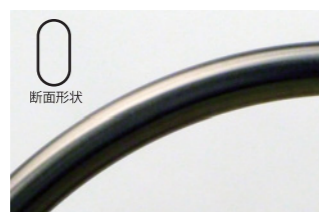

**チタンオーバル** ◎  
チタンパイプをオーバル断面に加工。手の形状にフィットしやすいため、操作性も向上しストレスなく操作が可能です。  
(爪ピッチは2mm、12mmのみ設定)



**チタンブレン** + ¥14,000  
軽さを追い求めたハンドリム。金属アレルギーに対しても有効です。



**ビニールコーティング** + ¥15,000  
グリップ性能を向上し握力の低下した方でも、より確実なコントロールが可能となります。

### 車輪



**チタンスポーク** ◎  
チタン独自の陽極酸化発色加工。  
※ブレンは + ¥5,500



レインボー

ブレン



**ステンレススポーク**

- 24インチカラータイヤ (レッド) (ブラック) + ¥7,500
- 24インチスピナジーホイール (タイプIII) + ¥110,000

### 側板



**チタン(レインボー)** + ¥20,000  
チタン独自の陽極酸化発色加工。塗装と比べてはるかに鮮やかな色が街中で輝きます。



**チタン(ブレン)** ◎  
シックな色がお好みの方へ、淡く光るチタン色が映える。汗などが付着しても錆びることが有りません。  
※写真はOZとなります。



**カーボン(ブラック)** + ¥18,750  
軽量をさらに向上。カーボンファイバー独特の高級感も見逃せません。  
※写真はブラックとなります。

### ステップ



**ジョイントステップ** ◎  
TiGのスタンダードステップ。座幅365mm時で約415gと軽さが自慢です。(取付ボルト・ナット含まず)



**プレートステップ** + ¥8,800  
ステップ幅を大きく確保できます。



**跳ね上げ式パイプステップ** + ¥5,500  
ステップ部を跳ね上げることで、乗降動作がよりスムーズになります。



**ステップ滑り止め(ラバー)** + ¥3,750  
ステップにゴムを取り付け、滑りを防止します。

### キャスター

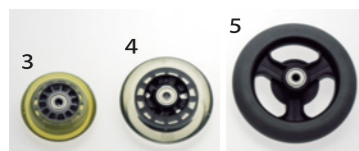

**クリアキャスター** ◎  
5インチはオープン価格



**アルミキャスター**  
+ ¥11,000 (5インチはオープン価格)  
アルミ削りだしの3本スポークが高級感を演出します。



**樹脂4インチワイドキャスター** + ¥9,000  
**アルミ4インチワイドキャスター** + ¥17,000

### アームレスト



**固定式パイプアームレスト** + ¥20,000  
厚手のスポンジが肘・前腕部をやさしくサポート。



**跳ね上げ式パイプアームレスト** + ¥20,000  
後方へ大きく跳ね上げることで、スムーズなトランスを可能とします。また臀部の除圧により、褥瘡防止にも役立ちます。

### ブレーキ



**押し掛けブレーキ** ◎  
ブレーキ長: 65mm [基本]  
85mm [オプション]



**引き掛けブレーキ** + ¥7,000  
ブレーキ長: 65mm [基本]  
85mm [オプション]  
※専用クランプ止めとなります。

### 押手



**背高さ調整式介助用押手** + ¥15,000  
介助者の身長に最適な押手高さを実現。

### その他

- フレーム塗装  
○レッド/○ダークブルー/○イエロー/○ブラック/○ホワイト + ¥40,000
- ワンタッチシャフトキャップ (チタン製) + ¥6,000
- キャスターケースキャップ (チタン製) + ¥6,000

◎ マークが付いているのが、標準品となります。

※本価格は新車購入時の価格です。単品購入価格とは異なります。※車種によってオプション内容が異なりますので、ご注意ください。

### アシストグリップ

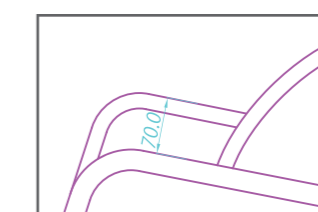

**L型** + ¥27,000  
乗降時の安全性を向上します。

### キャスターフォーク



**チタンフォーク** ◎  
1本当たりの重量が約150gと超軽量。(取付ボルト含まず)



**フロッグレッグス (ミディアムシルバー)** + ¥35,000  
地面からの振動・衝撃を吸収するショックアブソーバーを内蔵。ユーザーの体への負担を大幅に軽減致します。  
※写真はアルミキャスターを装着 (オプション)

### アームレストパイプ

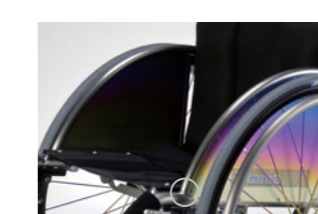

**アームレストパイプの位置変更** + ¥20,000  
アームレストパイプの付け位置変更を行います。

### ポケット



- 【右】マジックポケット ◎ + ¥5,000
- 【右】ファスナーポケット変更 + ¥5,000
- 【左右】ポケット追加(ポケット指定) + ¥7,000~
- 【その他】マジックポケット(大) + ¥7,000
- 【その他】座シートファスナーポケット(右寄り) + ¥10,000
- 【その他】座シート折りたたみベルト + ¥3,750
- 【その他】背パイプカバー + ¥1,000
- 【その他】レッグパイプカバー + ¥4,000



背パイプカバー

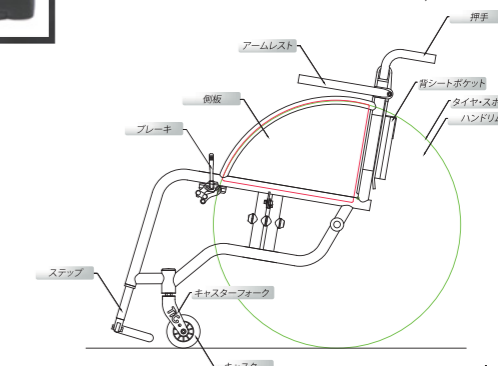

# neuron

ニューロン

基本価格 595,000円～(非課税) (ユニットによって異なる)

折り畳み車 [ダブル]  
キャンバー 0°  
フレーム ハイフサイズ φ25.4  
YAMAHA JWX-1 プラス 対応

YAMAHA JWX-1プラス専用機。  
重量が重くなりがちな電動車椅子だが、軽量・剛性のあるチタンを使用することで業界最軽量をマーク。

# 23.5 kg



- ① ②チタンとカーボンのハイブリッドステップ。
- ③ ③直径25.4mmダブルプレートにより剛性の確保。
- ④ ④新キャスターケースの採用。

①	②
③	④



Back 7

name: neuron

framesize: L(500)

weight: 23.5kg  
From special day to all day, if you're looking for a committed electric unit, system the utmost in comfort and durability, Neuron is your ride. Welcome to a new class of electric unit system.

Front



※1 写真のチタン製ハンドリム・跳ね上げ式パイプアームレスト・溶接押手・レインボー側板はオプションパーツとなります。  
※2 ログワッペンの色とデザインは写真と異なり変更されます。

# neuron

ニューロン

## 取付可能オプション

- 固定式パイプアームレスト●跳上げ式パイプアームレスト●ジョイントステップ●チタン板張りプレートステップ●背高さ調整式介助用押手●アシストグリップ(L型)
- アームレストの位置変更●背シートマジックポケット追加・(大)に変更●背シートファスナーポケット追加・変更●チタン製側板レインボー●カーボン側板●フレーム塗装: ○レッド○ダークブルー○イエロー○ブラック○ホワイト

基本仕様	
ハンドリム	-----
後輪	JWX-1プラスユニット付車輪 22・24インチ
タイヤ	IRCエクセレーサー 25-501 / 25-540 (グレー)
スポーク	-----
側板	Φ16アームレスト外付プレーン
ステップ	跳ね上げ式チタンカーボンプレート
キャスターフォーク	樹脂製キャスターフォーク
キャスター	ポリウレタン6インチキャスター
ブレーキ	押し掛けブレーキ
エックス	Φ25.4ダブルブレース
背シート	メッシュタイプ(黒)
背シートポケット	マジックポケット(右側)

neuron			単位:mm
A	1	全長※	985
	2	全高※	734
	3	全幅※	614
	4	折りたたみ幅	-----
B	1	前座高	440
	2	後座高	380
	3	フレームサイズ	L/500
	4	座幅	340~400 (20ピッチ)
	5	座シート長	360・380
C	1	背高さ	340~400 (20ピッチ)
	2	背角度	座面90°
	3	前出し	0
	4	ステップ距離	L/355~415 (15ピッチ)
D	1	キャスター径	6インチ
	2	ハンドリム爪ピッチ	-----
	3	タイヤ径	-----
	4	キャンバー角	0°
E	1	ブレーキレバー長	85・(65)

※フレームサイズ:L/座幅:380/前出し:0/背高さ:360/背角度:90°/ステップ距離:425/キャスター径:6インチ/タイヤ径:32-540(24インチ)/キャンバー角:0°の仕様を基に算出。  
オーダー内容によって数値が変化する場合がございますので、ご注意ください。

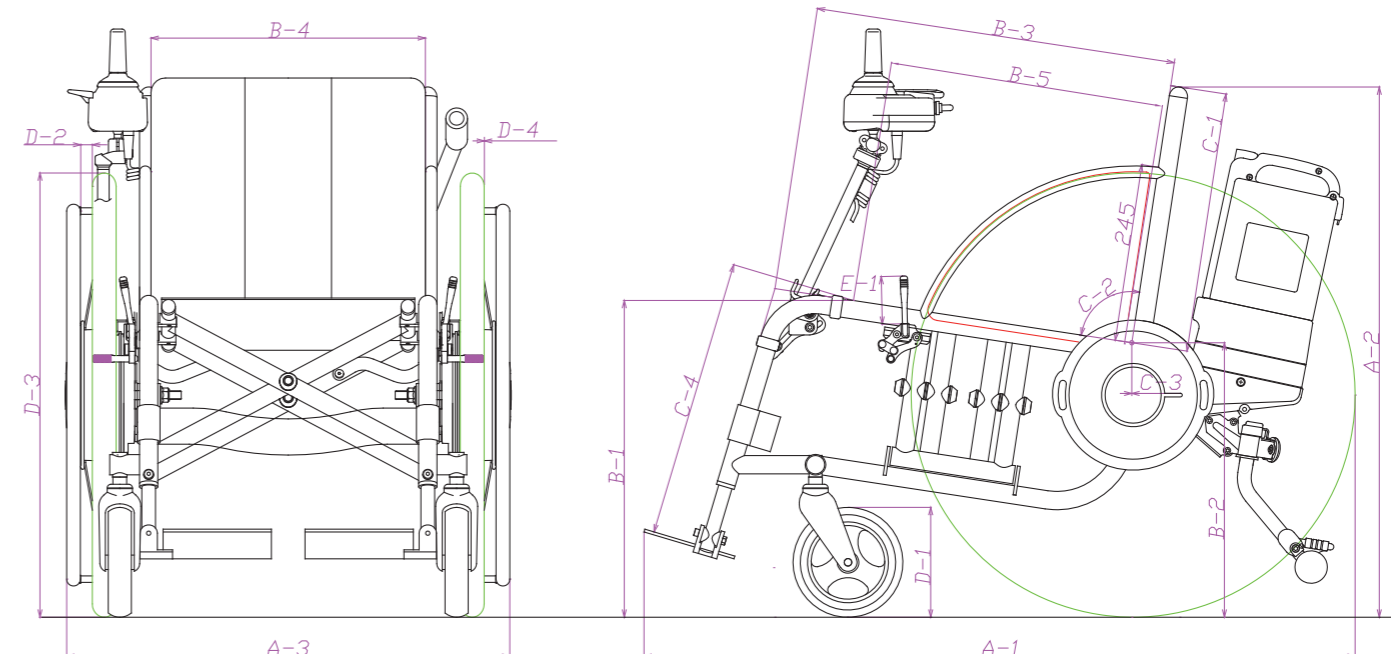

neuron



# ATOMIC5M

基本価格 328,000円～(非課税)

障害者スポーツの中でも花形的存在のバスケットボール。選手、そして車椅子への試合環境の苛酷さは図り知れません。それに耐える強度を確保しながら12.0kgという超軽量はティグのチタン技術の結晶です。弊社のもつ特許技術により各部を分割可能な構造とし、選手一人ひとりに合わせて細かく調整できるアジャスタブル機能を実現。

# 12.0 kg



バスケットボール  
**ATOMIC B5-M** basketball

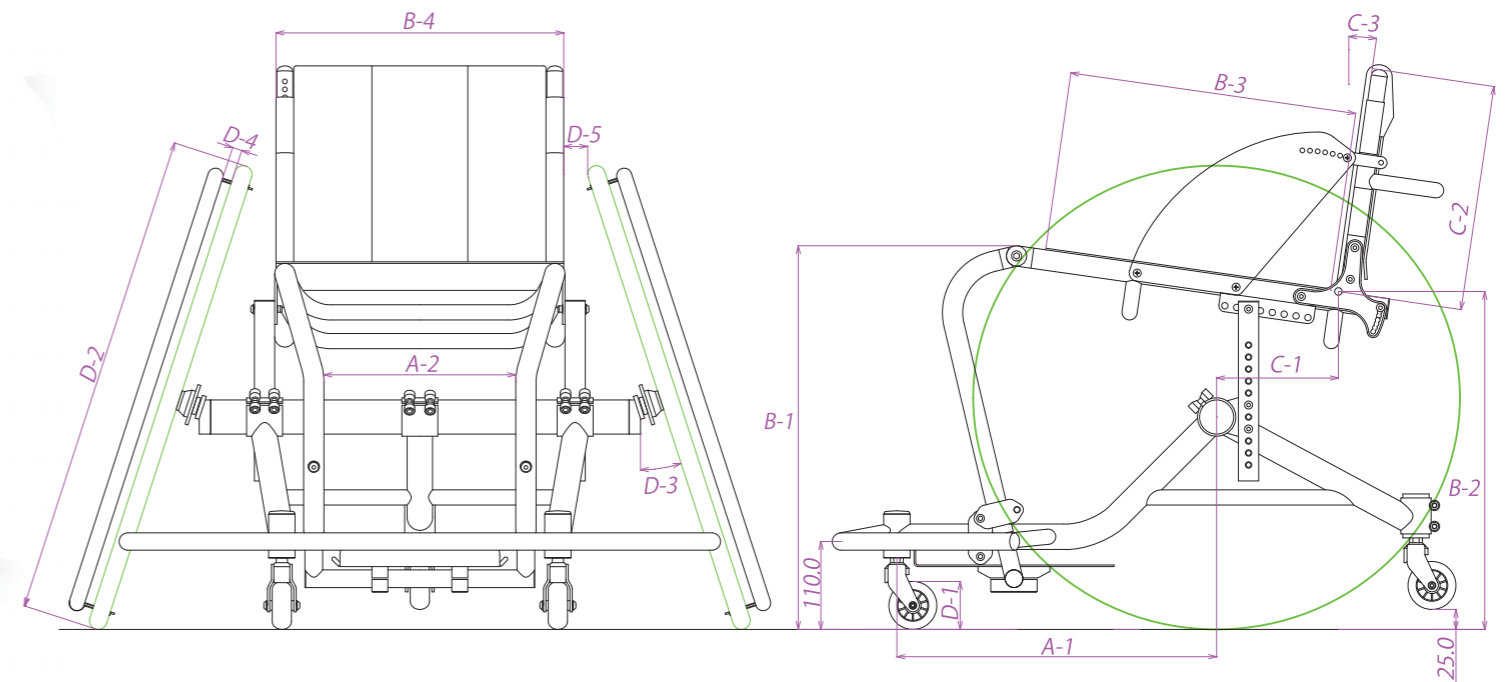

※1 スピナジーホイールはオプションとなります。  
※2 ログウッペンの色とデザインは写真と異なり変更されます。

基本仕様	
ハンドリム	チタンプレーン
後輪	24 or 25 or 26インチアルミリム
タイヤ	IRCエクセレーサープロ(レッド)
スポーク	Φ2.0ステンレス
側板	-----
ステップ	プレート調整式
キャスターフォーク	チタンフォーク
キャスター	樹脂製クリアキャスター
ブレーキ	-----
エックス	-----
背シート	メッシュタイプ(黒)
背シートポケット	ゼッケン用ベルクロ(バドミントンは無し)

### 取付可能オプション

●スピナジーホイール(チタンプレーンハンドリム) ●ハンドリムビニールコーティング ●側板プレーン・発色 ●アームレストパイプ取付(側板無し・有り) ※背角度調整不可

ATOMIC				
		basketball	badminton	tennis
A	1	ホイールベース 380・400・430		
	2	レッグレスト内幅 220・240・260		
B	1	前座高 400～530(10ピッチ)		
	2	後座高 S/350～450 L/430～530 (15ピッチ)		
	3	座シート長 340～380(10ピッチ)		
	4	座幅 340～400(20ピッチ)		
C	1	前出し 100～175 (15ピッチ)		
	2	背高さ S/200～280 M/260～350		
	3	背角度 垂直面から 約0・3・6・9°		
D	1	キャスター径	Φ60	Φ60
	2	後輪径	25・26インチ	25・26インチ
	3	キャンバー角		16・18・20°
	4	ハンドリム爪ピッチ		2・12
	5	背パイプ～タイヤ間		20・30



## name:ATOMIC5M series

weight : 11.5~12.0kg  
The ATOMIC Series is our top-of-the-line machine for those who put speed, power, and balance above all else. As befits a legend, it's loaded with the best tech available, completely customizable, and hand built in Japan.

Back 8

Front

front view



ATOMIC M5-M バドミントン badminton

rear view



多彩な調整機能。

分割式フレーム構造。この技術は弊社が世の中で最初に開発した機能です。ユーザーの細かな要望に答えられ、理想のポジションを見つけ出す事が可能です。

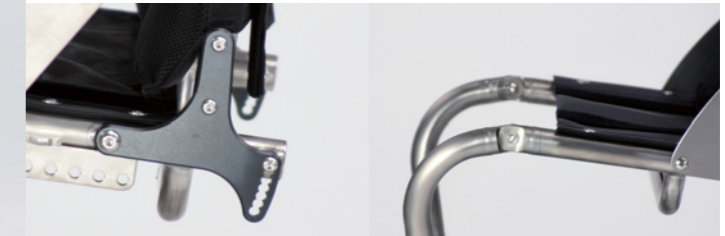

背角度・高さ可変機能  
背角度: 座面に90°~72° (3°刻み) で調整可能。  
背高さ: 200~350mm (S・M 2種類有り)

前座高調整機能  
400~530mm 調整可能。

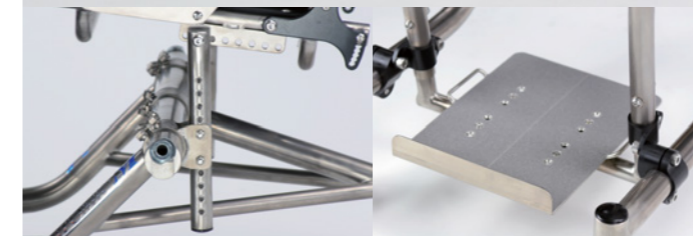

後座高・前出し調整機能  
後座高: 350~530mm (S・L 2種類有り)  
前出し: 100~175mm

ステップ角度・高さ調整機能  
ステップ角: クランプ止めで自在に変更。  
ステップ高: 床面から指定。



車軸交換機能  
キャンバー角・背パイプ~タイヤ間等変更可能。  
(要車軸交換)

転倒防止高さ調整機能  
床面から高さ指定。(指示が無い場合は25mmとなります。)

※調整域には構造上、制限が出てくる場合がありますので、ご注意ください。

front view



ATOMIC T5-M テニス tennis

rear view



オプションパーツ

側板

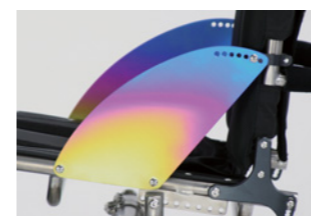

チタン(レインボー)

+ ¥ 17,000

チタン独自の陽極酸化発色加工。コート上での存在感は抜群です。



チタン(プレーン)

+ ¥ 15,000

シックな色がお好みの方へ。淡く光るチタン色が映える。汗などが付着しても錆びることがありません。

ハンドリム

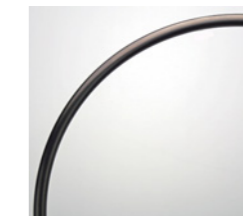

チタンプレーン

軽さを追い求めたハンドリム。金属アレルギーにも有効です。



ビニールコーティング

+ ¥ 15,000

グリップ性能を向上し、握力の低下した人でも、より確実なコントロールが可能となります。

その他

■ アームレストパイプ(側板無し) 取付 + ¥ 22,000

■ アームレストパイプ(側板有り) 取付 + ¥ 37,600  
※背角度調整不可。

■ スピナジーホイールに変更  
※チタンハンドリム(プレーン) 取付。オープン価格

過酷な試合環境に耐える強度を確保しながら11.5kgという超軽量性は、  
ティグのチタン技術の結晶です。

弊社の持つ特許技術により、各部を分割可能な構造とし  
選手一人ひとりに合わせて細かく調整できるアジャスタブル機能を実現。  
車軸を交換することで、キャンバー角度の変更をも可能としました。  
キャンバー角・後部への転倒防止キャストは、競技に最適な設定となっています。

R (リジッド) タイプも揃えておりますので、一度お問い合わせください。

※本価格は新車購入時の価格です。単品購入価格とは異なります。 ※仕様の詳細については、専用オーダーフォームをご覧ください。